

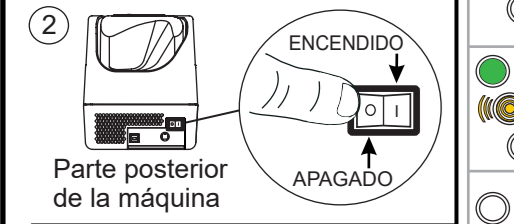

SmartSource® Series

1 Vaya a www.digitalcheck.com para información general del producto.



3 La pantalla de la Unidad Expert LCD ofrece información adicional.

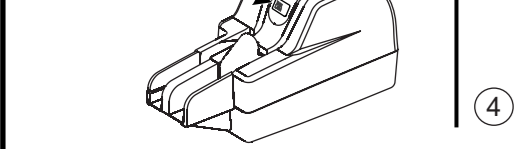

5 Vaya a www.digitalcheck.com si las luces de estado indican que hay un problema con la unidad y si usted necesita ayuda adicional.

- La unidad está encendida.
- Procesando documentos. Cargue (más) documentos en el alimentador.
- Problemas tales como un papel atascado, documento doble o un documento torcido. ¡Resuelva el problema!
- La luz del fondo está siempre controlada por software conforme a especificaciones. Consulte la pantalla de la SmartSource.

- Luces de estado

- La luz del fondo está siempre controlada por software conforme a especificaciones. Consulte la pantalla de la SmartSource.

- Luces de estado

Como ajustar la altura del endosador

Saque las dos cubiertas superiores.

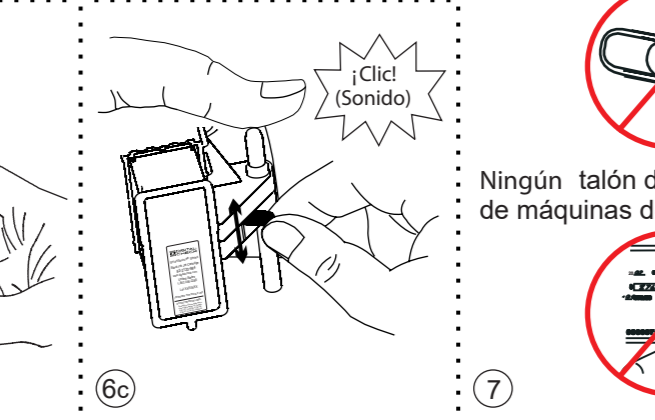
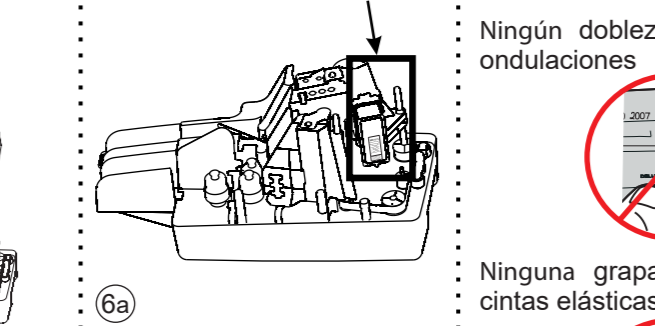

Como preparar los papeles

El edosador tiene does posiciones para altura.

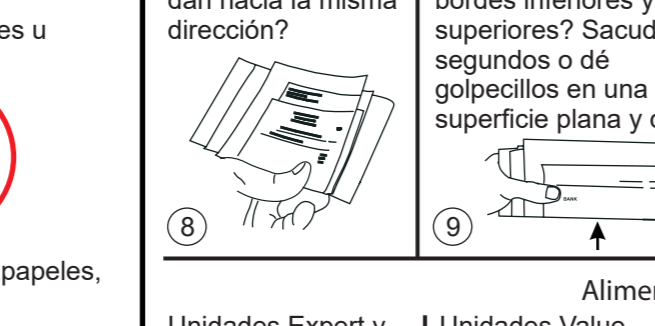

Inspeccione los lotes de papeles para las Unidades Professional y Expert

¿Todos los papeles dan hacia la misma dirección?

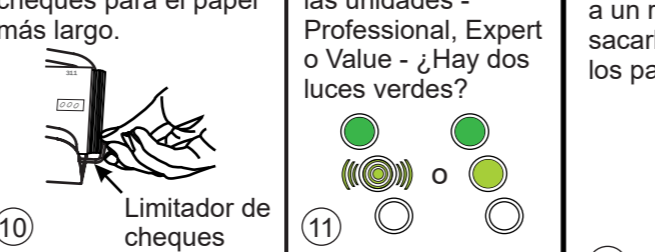

¿Están alineados los bordes inferiores y superiores? Sacuda 5 segundos o dé golpecillos en una superficie plana y dura.

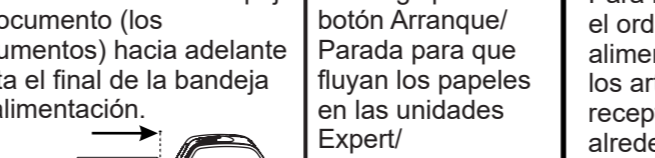

¿Listo?

En cualquiera de las unidades - Professional, Expert o Value - ¿Hay dos luces verdes?

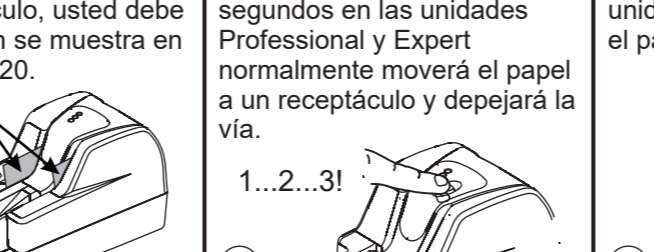

Saque el papel detenido en la vía de avance (Todas las unidades)

Si el papel se detiene en la vía de avance antes de entrar a un receptáculo, usted debe sacarlo según se muestra en los pasos 17-20.

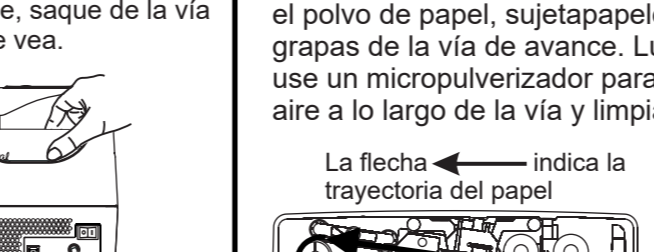

Mantener oprimido el botón de Arranque/Parada por 3 segundos en las unidades Professional y Expert normalmente moverá el papel a un receptáculo y depeará la vía.

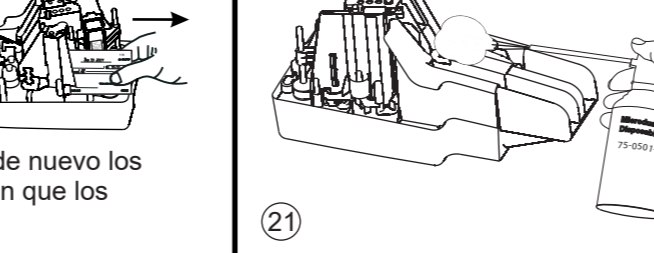

Inspeccione la trayectoria del papel y saque todos los pedacitos de papel, el polvo de papel, sujetapapeles y grapas de la vía de avance. Luego use un micropulverizador para soplar aire a lo largo de la vía y limpiarla.

Según necesario use la tarjeta limpiadora del escáner de cheques para limpiar/despejar la vía.

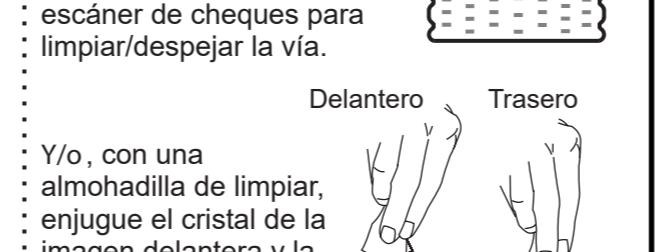

Y/o, con una almohadilla de limpiar, enjuge el cristal de la imagen delantera y la trasera de la cámara.

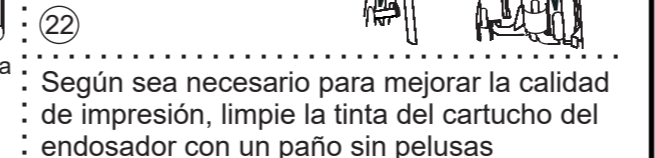

Mantenimiento - Primero, Apague la unidad!

La flecha indica la trayectoria del papel

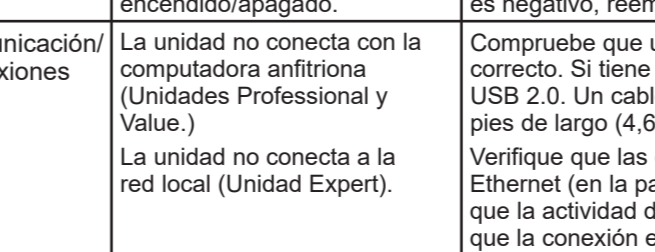

Según sea necesario para mejorar la calidad de impresión, limpie la tinta del cartucho del endosador con un paño sin pelusas humedecido con agua.

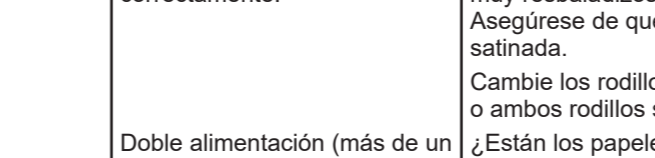

Alimente los papeles

Unidades Expert y Professional - hale hacia atrás el señalizador del área del alimentador y coloque los artículos en la bandeja de alimentación.

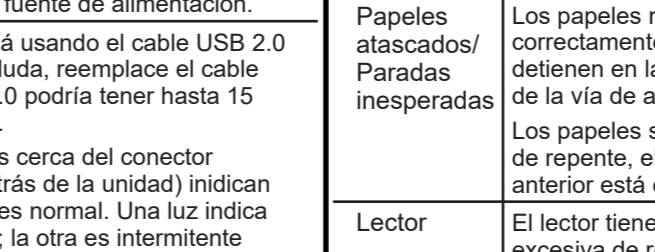

Unidades Value - coloque un artículo a la vez en la bandeja de alimentación, la parte impresa hacia el lado de la unidad.

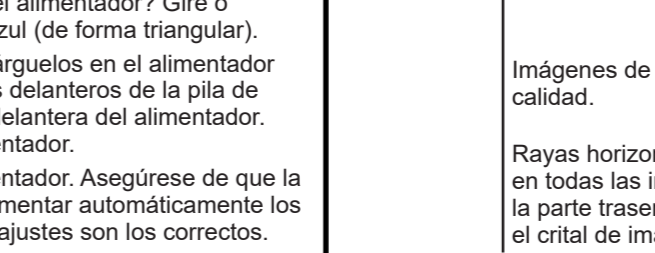
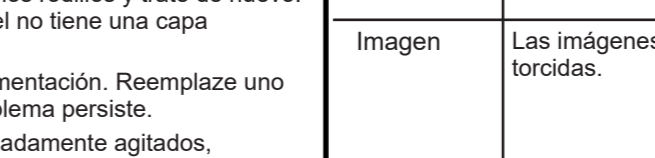

Todos los bordes (de los papeles) debe (deben) tocar el fondo del alimentador.

Todo el borde (todos los bordes) del papel (de los papeles) debe (deben) tocar el fondo del alimentador.

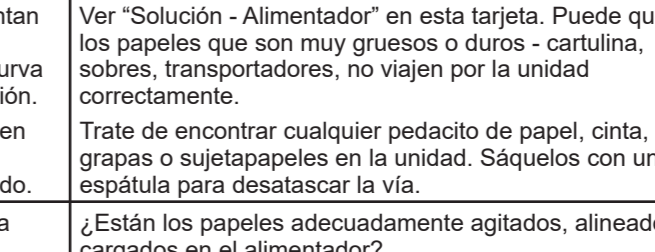

Para mantener los artículos en el orden en el que fueron alimentados, comience a sacar los artículos del área del receptáculo y vuelva hacia atrás alrededor de la vía al área de alimentación.

Para mantener los artículos en el orden en el que fueron alimentados, comience a sacar los artículos del área del receptáculo y vuelva hacia atrás alrededor de la vía al área de alimentación.

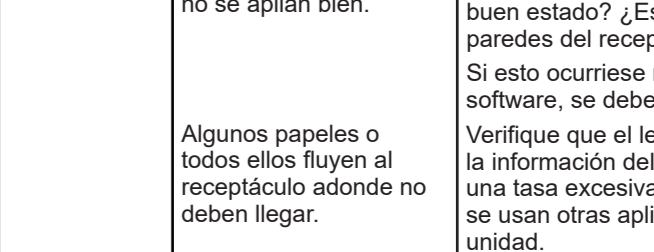

Si fuese necesario saque los artículos de adentro de la unidad después de quitar las cubiertas.

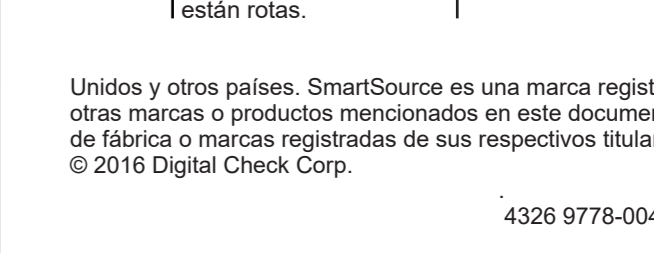
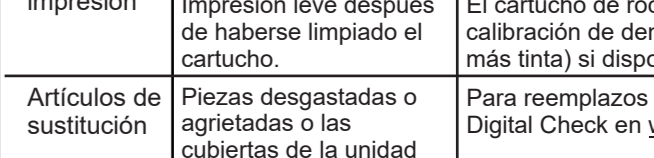

Conforme a su aplicación, alimente de nuevo los documentos que sacó (en el orden en que los alimentó).

Conforme a su aplicación, alimente de nuevo los documentos que sacó (en el orden en que los alimentó).

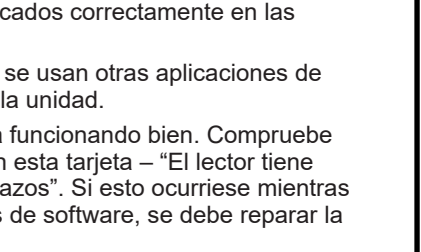

Si el papel no se mueve a un receptáculo o usted tiene una unidad Value, saque de la vía el papel que vea.

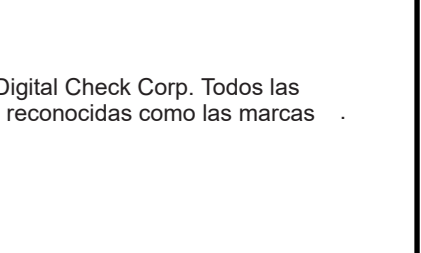
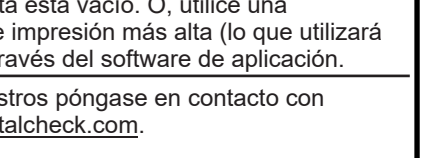

Problema	Síntoma	Solución
Fuente de alimentación	La unidad no enciende. No hay ninguna luz verde después de oprimir el interruptor de encendido/apagado.	Enchufe el cable de alimentación a una toma de corriente funcional de pared y compruebe que el enchufe está introducido en la unidad. Si el resultado es negativo, reemplace la fuente de alimentación.
Comunicación/ Conexiones	La unidad no conecta con la computadora anfitrión (Unidades Professional y Value.) La unidad no conecta a la red local (Unidad Expert).	Compruebe que usted está usando el cable USB 2.0 correcto. Si tiene alguna duda, reemplace el cable USB 2.0. Un cable USB 2.0 podría tener hasta 15 pies de largo (4,6 metros). Verifique que las dos luces cerca del conector Ethernet (en la parte de atrás de la unidad) indican que la conexión es buena; la otra es intermitente cuando se están transmitiendo o recibiendo datos.
Alimentador	Los documentos no alimentan correctamente.	Los rodillos de alimentación o los documentos son muy resbaladizos. Limpie los rodillos y trate de nuevo. Asegúrese de que el papel no tiene una capa satinada. Cambie los rodillos de alimentación. Reemplace uno o ambos rodillos si el problema persiste. ¿Están los papeles adecuadamente agitados, alineados y cargados en el alimentador? Gire o reemplace el separador azul (de forma triangular). Agite los documentos y cárguelos en el alimentador de manera que los bordes delanteros de la pila de papeles toquen la pared delantera del alimentador. Limpie el sensor del alimentador. Limpie el sensor del alimentador. Asegúrese de que la aplicación es capaz de alimentar automáticamente los documentos y de que los ajustes son los correctos.
Indicadores/ Controles	El papel no alimenta cuando se oprime el botón de Arranque/Parada.	Oprima el botón de Arranque/Parada para poner en marcha el alimentador. Ver Alimentador - Solución.
Papeles atascados/ Paradas inesperadas	Los papeles no alimentan correctamente o se detienen en la parte curva de la vía de alimentación. Los papeles se detienen de repente, el borde anterior está estropeado.	Ver "Solución - Alimentador" en esta tarjeta. Puede que los papeles que son muy gruesos o duros - cartulina, sobres, transportadores, no viajen por la unidad correctamente. Trate de encontrar cualquier pedacito de papel, cinta, grapas o sujetapapeles en la unidad. Sáquelos con una espátula para desatascar la vía.
Lector	El lector tiene una tasa excesiva de rechazos.	¿Están los papeles adecuadamente agitados, alineados y cargados en el alimentador? Asegúrese de que el área del lector no contenga grapas en el imán, desperdicios encajados en la cabeza magnética de lectura y saque las grapas y los desperdicios.
Imagen	Las imágenes están torcidas. Imágenes de mala calidad. Rayas horizontales oscuras en todas las imágenes en la parte trasera, o tinta en el cristal de imagen trasero.	¿Están los papeles adecuadamente agitados, alineados y cargados en el alimentador? Déle vueltas o reemplace el montaje azul del separador (forma triangular). Al insertar los documentos manualmente todo el borde inferior del documento debe estar en contacto con el piso de la vía mientras usted empuja el documento hacia adelante al interior de la unidad. Limpie el cristal de imagen y si posible inspeccione las imágenes. Si se está utilizando una aplicación CAR/LAR, compruebe que está funcionando correctamente. Lleve a cabo o repita las tareas de mantenimiento - limpie el cristal de imagen, las paredes de la vía y el cartucho del endosador.
Receptáculo	Los papeles se acorban o se atascan en el receptáculo, los papeles no se apilan bien. Algunos papeles o todos ellos fluyen al receptáculo adonde no deben llegar.	Mueva el limitador de cheques lo suficientemente lejos para acomodar los papeles más grandes y largos. ¿Están los sujetadores de papeles en el receptáculo en buen estado? ¿Están colocados correctamente en las paredes del receptáculo? Si esto ocurre mientras se usan otras aplicaciones de software, se debe reparar la unidad. Verifique que el lector está funcionando bien. Compruebe la información del lector en esta tarjeta - "El lector tiene una tasa excesiva de rechazos". Si esto ocurre mientras se usan otras aplicaciones de software, se debe reparar la unidad.
Endosador/ Calidad de impresión	Impresión borrosa o de trazos leves. Impresión leve después de haberse limpiado el cartucho.	Limpie el cartucho de rocío de tinta. Ver "Mantenimiento". El cartucho de rocío de tinta está vacío. O, utilice una calibración de densidad de impresión más alta (lo que utilizará más tinta) si disponible a través del software de aplicación.
Artículos de sustitución	Piezas desgastadas o agrietadas o las cubiertas de la unidad están rotas.	Para reemplazos y suministros póngase en contacto con Digital Check en www.digitalcheck.com .